

OA 35 - 50

35kHz Ultraschall Vorschubeinheit für Sondermaschinen

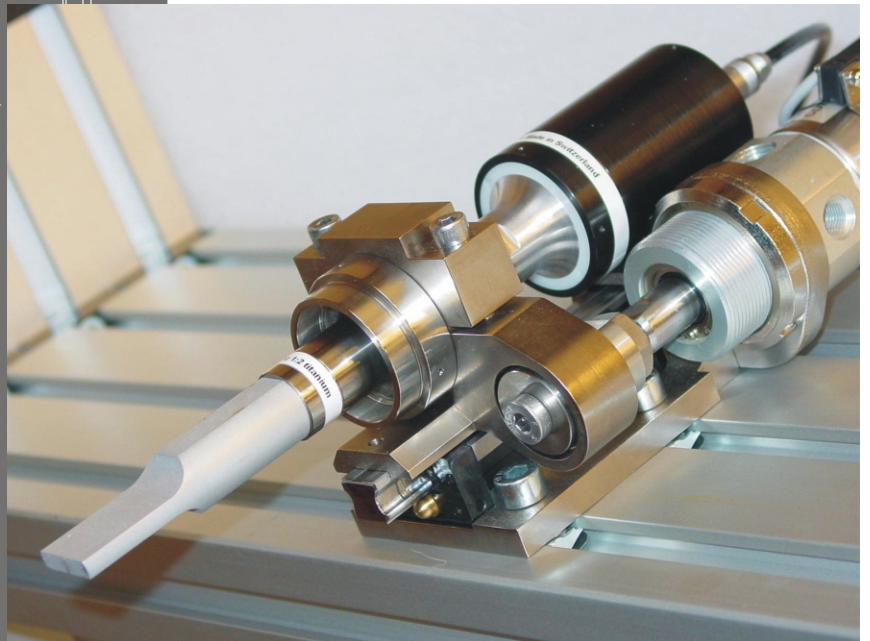
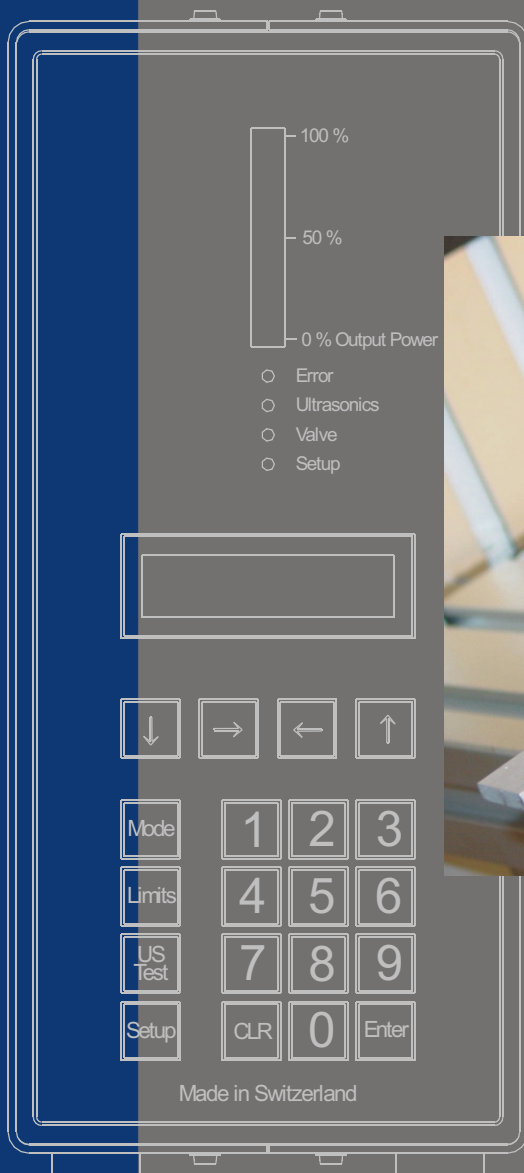

... bereit für viele Lösungen

**FEINTECHNIK
RITTMAYER**



OA 35 - 50

35kHz Ultraschall Vorschubeinheit für Sondermaschinen

Konstante Schweißergebnisse durch stoppen des Ultraschalls in der eingestellten Schweißtiefe.

Ein komplettes "Tiefenabschaltungs-Set" zur nachträglichen Installation auf dem mechanischen Anschlag ist erhältlich.

Bessere Schweißergebnisse durch Arbeiten im optimalen Kraftbereich.

Der OA35 Vorschub ist für den Betrieb mit Zylindern der Durchmesser 40, 32 oder 25mm konzipiert. Die Anpassung erfolgt durch Wechseln der Montageplatte und des Kupplungselementes an der Kolbenstange. (Hub: 25 - 100mm)

Flexibles System

Das kompakte und modulare Design der Einheit erlaubt die Bewerkstelligung einer großen Anzahl von Ultraschall Schweißapplikationen.

Unter Anwendung derselben Komponenten kann der Zylinder sowohl auf der linken als auch auf der rechten Seite montiert werden.

Alternativ zur Trigger/Interfacebox oder einer spezifischen Maschinenlösung, besteht die Möglichkeit die Pneumatikelemente mit einer speziellen Halterung direkt auf dem Vorschub zu montieren.

Für kontinuierliche Schweißoperationen ist die Halterung vorbereitet, ein zusätzliches Ventil für Konverter- und Sonotrodenkühlung aufzunehmen. Die Kühlluft wird über ein Rohr an die Sonotrode geleitet.

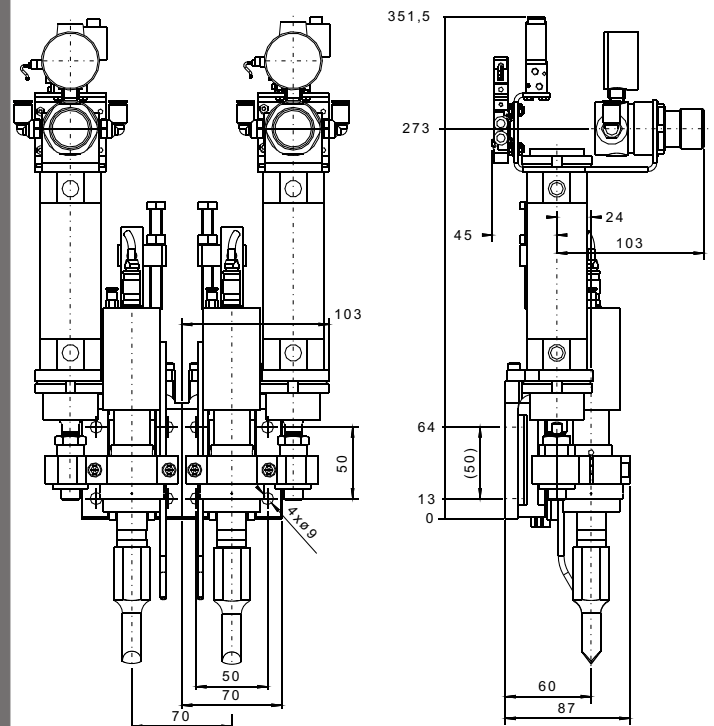

FEINTECHNIK
R.Rittmeyer GmbH
Höftenweg 103
DE-48155 Münster
T +49 (0)251 96 115-0
F +49 (0)251 62 45 25
rittmeier.beri@t-online.de
www.rittmeier-beri.de